



MTP<sup>®</sup>

## Mit einem Partner am Tisch

Jeden Tag nehmen wir im Durchschnitt etwa drei Mal eine Mahlzeit zu uns. Natürlich benötigen wir Nahrung, um leben zu können; Essen besitzt häufig aber auch eine soziale Funktion. Man isst daher auch miteinander, wodurch dies besonders gesellig wird.





## Selbständig essen in Ihrem eigenen Tempo

Der MealTime Partner ist ein einzigartiges Essgerät, das Sie in die Lage versetzt, selbständig zu essen, ohne, dass ein anderer Ihnen ständig helfen muss. Jetzt haben Sie endlich wieder Zeit für ein angenehmes Gespräch und ist die Mahlzeit des einen nicht kalt, während der andere seinen Teller bereits geleert hat.

### Sie essen nicht allein

Der MealTime Partner verfügt über drei einzelne, handliche Schalen, aus denen mithilfe moderner Sensoren automatisch geschöpft wird. Möchten Sie selbst bestimmen, was und wie schnell Sie essen? Ganz einfach: mithilfe zweier einzelner Knöpfe, die von Ihnen bedient werden, ist die Software in der Lage zu erkennen, welche von den drei Schalen zuerst geleert werden soll.



Beim Design des MealTime Partner wurde besonders der Bedienungskomfort berücksichtigt. Alle Essschalen sind durchsichtig, sodass Sie sehen, was Sie essen. Sie sind leicht zu befestigen, und dazu Mikrowelle und Spülmaschinen geeignet. Einfacher geht es nicht.

Der MealTime Partner kann auf unterschiedliche Arten positioniert werden. Einfach und stabil auf festen Füßen oder auf einem Schwenkarm, der am Tisch befestigt wird, sodass Sie Ihren Kopf nicht bewegen müssen.

### Möchten Sie mehr erfahren?

Schicken Sie uns einfach eine E-Mail an [sales@assistive.nl](mailto:sales@assistive.nl) oder besuchen Sie unsere Internetseite [www.assistive.nl](http://www.assistive.nl).

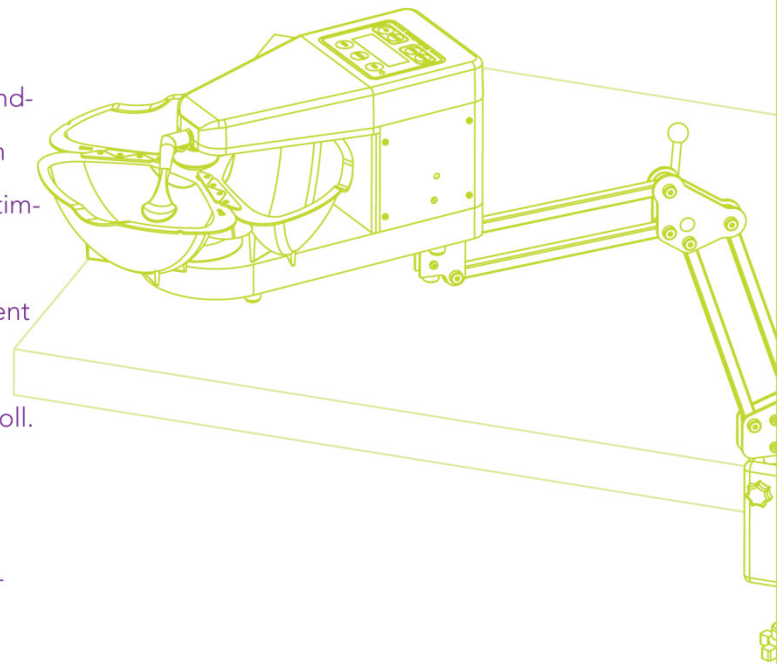

### Kennzeichen

- » Leichte Bedienung
- » Mikrowelle und Spülmaschinen geeignet
- » Einstellbare Geschwindigkeit
- » Einstellbare Löffel Größe